

Prüfungen · Exams · Tests · Esami · Tests

EN 13240 | 15a B-VG (A): FSPS-Wa 1756-A | VKF-Nr. (CH): 18009 | Aachener-, Münchner-, Regensburger-Verordnung: Ja

1. BImSchV gem., §4, Abs. 3: Como erfüllt die Emissionsgrenzwerte der 2. Stufe und genießt somit uneingeschränkten Bestandsschutz.

Mehrfachbelegung des Schornsteins möglich, bei externer Luftzufuhr nur Einfachbelegung · Possibilité de plusieurs raccordements à la cheminée, raccordement unique en cas d'arrivée d'air externe · Prodotto conforme all'installazione in canna multipla, in caso di ingresso dell'aria dall'esterno solo canna singola · More than one device can be connected to the chimney; if an external air supply is used, only one device can be connected. · Meervoudige belegging van de schoorsteen is mogelijk, bij externe luchttoevoer alleen eenvoudige belegging

Feuerrungswerte¹ · Valeurs de combustion¹ · Combustion values¹ · Valori di combustione¹ · Verwarmingswaarden¹

	Holz ²	Brikett ³	
Nennwärmeleistung · Puissance calorifique nominale · Nominal Thermal Output · Potenza calorifica nominale · Nominaal thermisch vermogen	7	7	kW
Abgasmassenstrom · Flux des gaz d'échappement · Flue Gas Mass Flow Rate · Corrente della massa dei gas combusti · Uितातgas-massastroom	7,0	7,0	g/s
Abgasstutzentemperatur · Température à la tubulure des gaz d'échappement · Flue Gas Outlet Temp. · Temperatura al raccordo dei gas combusti Nisbustemperatuur	300	300	°C
Mindestförderdruck bei Nennwärmeleistung · Pression minimum de refoulement à la puissance calorifique nominale · Min. Supply Pressure at Nominal Thermal Output · Pressione minima d'alimentazione a potenza calorifica nominale · Minimale onderdruk bij nominaal thermisch vermogen	11	11	Pa
Wirkungsgrad · Efficacité énergétique · Efficiency · Rendimento · Rendement	82	81	%
CO-Gehalt · Teneur en CO · CO content · Contenuto CO · CO-gehalte	938	838	mg/Nm ³
Feinstaub · Particules fines · Particulate matter · Polveri fini · Fijnstof	36	35	mg/Nm ³
C_nH_m	50	27	mg/Nm ³
NO_x	120	171	mg/Nm ³

¹ Bei 13 % O₂ · Pour 13% de O₂ · At 13% O₂ · Con 13% O₂ · Bij 13% O₂

² Bois · Wood · Legna · Hout | ³ Briquette · Briquette · Matonella · Briket

Maße & Gewichte · Dimensions & poids · Dimensions & weights · Dimensioni & pesi · Afmetingen & gewichten

Maße in cm, Gewichte in kg · Dimensions en cm, poids en kg · Dimensions in cm, weights in kg · Dimensioni in cm, pesi in kg · Afmetingen in cm, gewichten in kg

a	Höhe · Hauteur · Height · Altezza · Hoogte	117,5
b	Breite · Largeur · Width · Larghezza · Breedte	62
c	Tiefe · Profondeur · Depth · Profondità · Diepte	57
d	Anschlusshöhe Ø 15 · Hauteur de raccordement Ø 15 · Connection height Ø 15 · Altezza del raccordo Ø 15 · Aansluithoogte Ø 15	112
e	Anschlusshöhe hinten · Hauteur de raccordement à l'arrière · Connection height for rear installation · Altezza del raccordo posteriore · Aansluithoogte achteraanluiting	99
f	Distanz Ofenrückwand / Rauchrohrmitte · Distances de l'arrière du poêle / centre tuyau · Distance from rear stove wall / flue pipe centre · Distanza schienale stufa / centro del tubo · Afstand achterkant kachel / midden rookkanaal	17,5
	Feuerraum (HxBxT) · Foyer (HxLxP) · Fire box (HxWxD) · Interno stufa (AxLxP) · Brandkamer (HxBxD)	27,5x36x33
	Gewicht (Keramik/Speckstein) · Poids (céramique/pierre ollaire) · Weight (ceramic/soapstone) · Peso (maiolica/steatite) · Gewicht (tegels/speksteen)	215/271
	Externe Luftzufuhr hinten/unten · Arrivée d'air externe arrière/par le bas · External air supply on the back/below · Ingresso dell'aria dal lato posteriore/inferiore · Externe luchttoevoer achteren/beneden	Ø 10

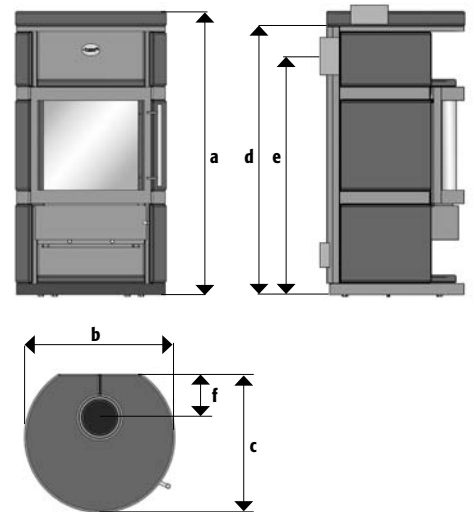

Sicherheitsabstände · Distances de sécurité · Safety Distances · Distanze di sicurezza · Veiligheidsafstanden

Maße in cm · Dimensions en cm · Dimensions in cm · Dimensioni in cm · Afmetingen in cm

Abstände zu brennbaren Materialien

Distances aux matériaux combustibles
Distances to combustible materials
Distanze da materiali combustibili
Afstand tot brandbare materialen

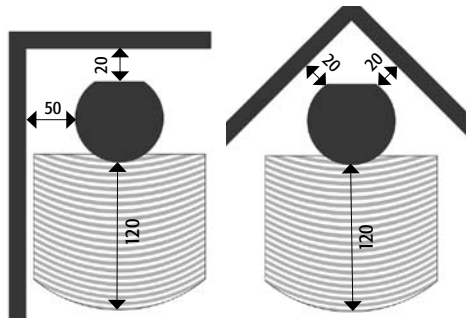

Größe der Bodenplatte

Taille de la plaque de sol
Size of the floorplate
Dimensione della piastra
Grootte van de vloerplaat

